

電液比例控制閥

Proportional
Electro-Hydraulic Controls

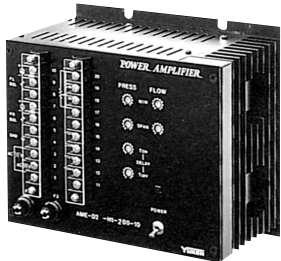

功率放大器 Power Amplifiers



AME-D2-H1 系列 用於節能閥

本器緊湊組合了壓力控制（10 Ω線圈）及流量控制（43.5 Ω線圈）的功率放大機能，用於驅動下列節能閥。

規格

參數	型號	
	AME-D2-H1-※-12	
	流量控制系	壓力控制系
機能形式	直流輸入式	
最大輸出電流	0.8A(43.5 Ω線圈)	1A(10 Ω線圈)
最大輸入電壓	DC+10V	
輸入阻抗	10K Ω	
最大增益	0.8A/5V	1A/5V
顫振	有(固定)	
溫度漂移(最大)	0.2mA/°C	
電源電壓範圍	AC100V, AC200V/200V ± 10% (50/60Hz)	
消耗功率	最大 130VA	
環境溫度	0~50 °C	
輸入信號設定用可變電阻	1K Ω	
重量	5.6kg	

型號意義

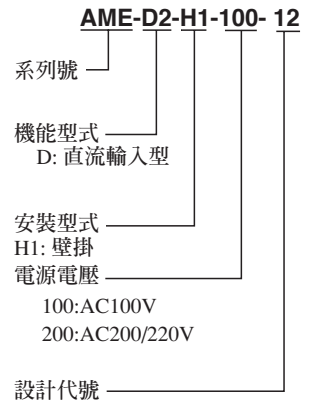

驅動對象

閥名	閥的型號
節能閥	03 EFBG-06-※-C 10 H

AME-D2-H1

(回路例)

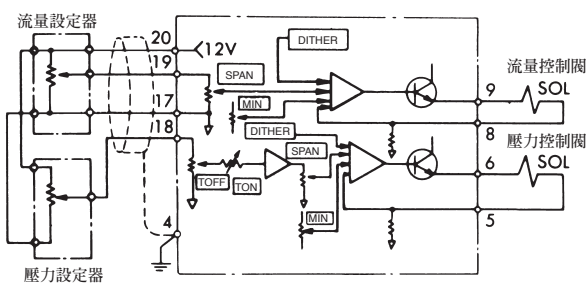

端子台 (參見右上表)

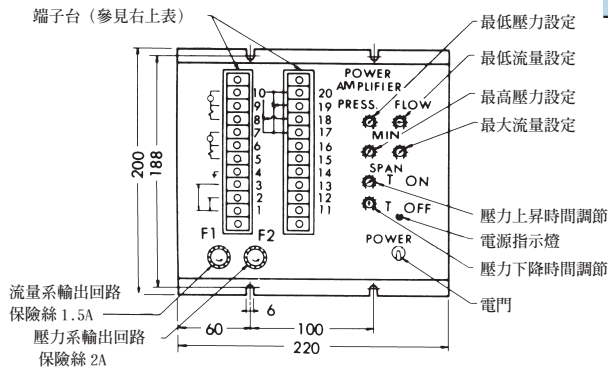

端子台詳情

端子番號	端子名稱	端子番號	端子名稱
1	供給電源 AC100V, AC200V: 1, 2 AC220V: 1, 3	11	共通端子 COM
2		12	
3		13	
4	外殼地線 G	14	-12V OUT -12V
5	供壓力閥的輸出端子 SOL	15	共通端子 COM
6		16	+12V OUT +12V
7	電流表連接端子	17	共通端子 COM
8	供流量閥的輸出端子 SOL	18	壓力輸入信號端子 PR.IN
9		19	流量輸入信號端子 FL.IN
10	電流表連接端子	20	+12V OUT +12V

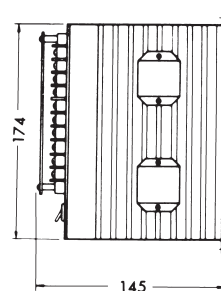

電液比例控制閥

Proportional
Electro-Hydraulic Controls



功率放大器

Power Amplifiers

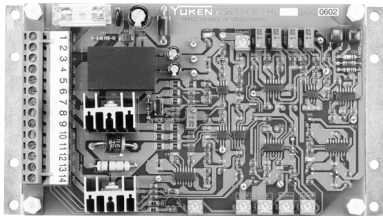

專為高精度、高應答ELFB(C)G-※-※-L-20T開發的壓力回饋功率放大器，供給電源DC24V，採用新的回路設計，低發熱的功率放大器。

規格

參數	型號	AMN-D-L-20T
最大輸出電流		1A(10Ω線圈)
最大入力電壓		DC10V
回饋電壓		DC0.5~4.5V
輸入阻抗		10KΩ
最大增益		1A/5V
顫振		可調
溫度漂移		Max. 0.2mA/°C
電源電壓		DC 24V (DC 20~30V)
適用環境溫度		0~50°C
輸入信號設定用可變電阻		1KΩ
重量		0.3 kg

驅動對象

名稱	閥的型式
節能閥10Ω線圈	ELFB(C)G-※-※-L-20T

型號意義



AMN-D-L-20T

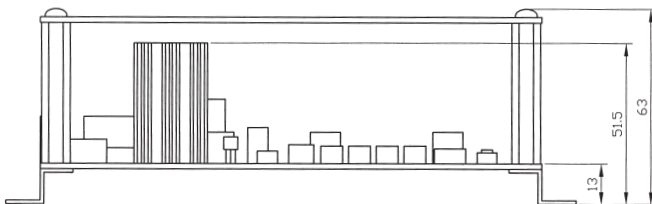
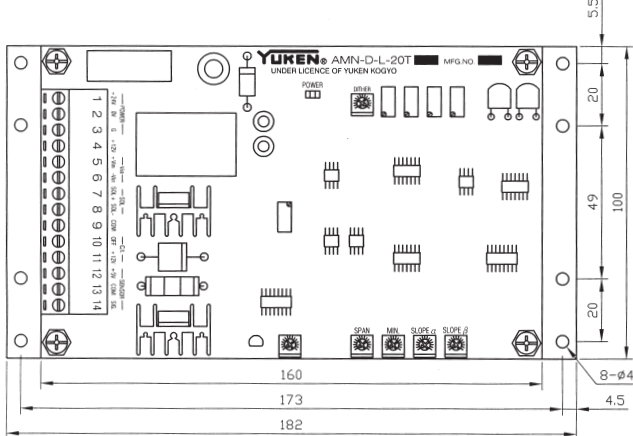

SLOPE調整

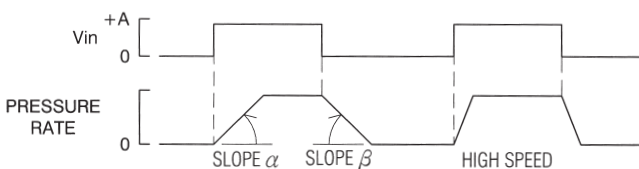

使用回路例

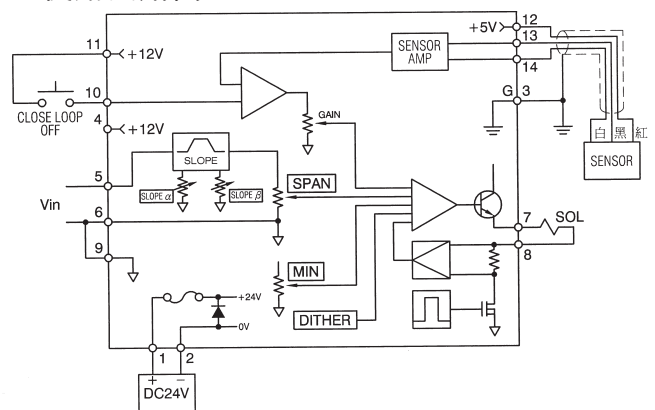

端子台詳情

端子編號	端子名稱	端子編號	端子名稱		
1	供給電源	+24V	7	輸出端子	SOL +
2		0V	8		SOL -
3	基板電源	G	9	共用接點	COM
4	內部電源	+12V	10	CLOSE LOOP	OFF
5	入力信號端子	+ Vin	11	ON/OFF	+ 12V
6		- Vin	12	壓力檢出器用端子	+ 5V
			13		COM
			14		SIG.

- ★1. 入力信號請接 + Vin 及 - Vin，請勿接 + Vin 及 COM。
- ★2. 放大器的 MIN 及 SPAN 在出廠時未調整，請在試運轉時調整。
- ★3. 壓力檢出線如需延長，請使用結線斷面積 1.5mm² 以下隔離線，延長後總長不可超過10m。

功率放大器

Power Amplifiers

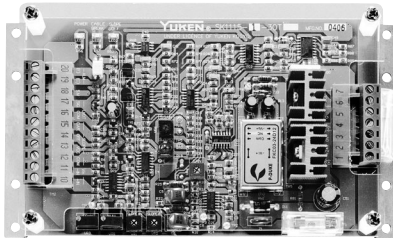

專為高精度、高應答ELFB(C)G開發的流量回饋功率放大器，供給電源為DC24V，低發熱小型化的新設計，達成完美的匹配控制。

規格

參數	型號	SK1115-※-30T
最大輸出電流		2.5A
最大輸入電壓		DC+10V
輸入阻抗		10KΩ以上
最大增益		Max. St/5V
電源電壓範圍		DC 24V (DC 20~30V)
檢出出力		-0.5V/1mm St
警報出力		Max DC30V.10mA
使用溫度範圍		0-50°C
使用溼度範圍		less than 90%RH
重量		0.3 kg

驅動對象

閥的型號	功率放大器
ELFB(C)G-03-125-※-※-20T	SK1115-1-30T
ELFB(C)G-03-170-※-※-20T	SK1115-2-30T
ELFB(C)G-06-300-※-※-20T	SK1115-3-30T
ELFB(C)G-06-600-※-※-20T	SK1115-4-30T

型號意義

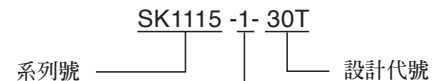

- 1: 適用閥型式ELFB(C)G-03-125-※-※-20T
- 2: 適用閥型式ELFB(C)G-03-170-※-※-20T
- 3: 適用閥型式ELFB(C)G-06-300-※-※-20T
- 4: 適用閥型式ELFB(C)G-06-600-※-※-20T

SK1115-※-30T

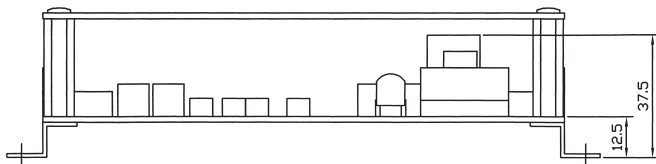
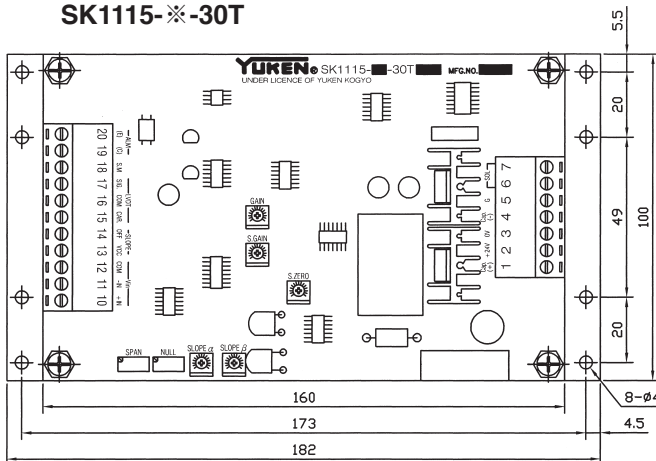

SLOPE調整

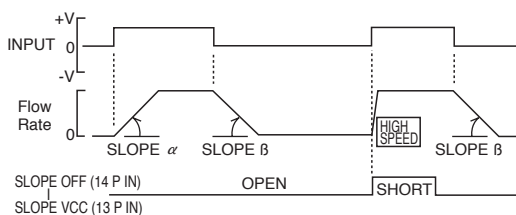

使用回路例

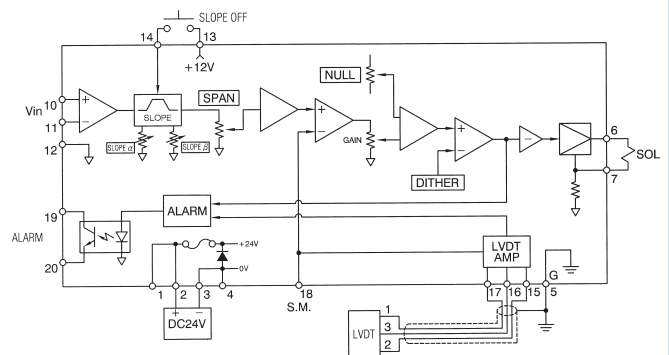

端子台詳情

端子編號	端子名稱	端子編號	端子名稱		
1	供給電源	CAPACTIOR(+)	10	入力信號端子	+IN
2		+24V	11	(接線使用)	-IN
3		0V	12	不接線	COM
4		CAPACTIOR(-)	13	SLOPE	VCC
5	外殼地線	G	14		OFF
6	出力端子	SOL(+)	15	LVDT用端子	CAR.
7		SOL(-)	16		COM
			17		SIG
			18	檢出出力	S.M
			19	警報出力	ALM(C)
			20		ALM(E)

★入力信號請接+IN及-IN，請勿接+IN及COM

電液比例控制閥

Proportional
Electro-Hydraulic Controls



接線圖 Wiring Diagram

■ ELFB(C)G-03-※-接線圖

壓力控制用放大器 (AMN-D-20T)

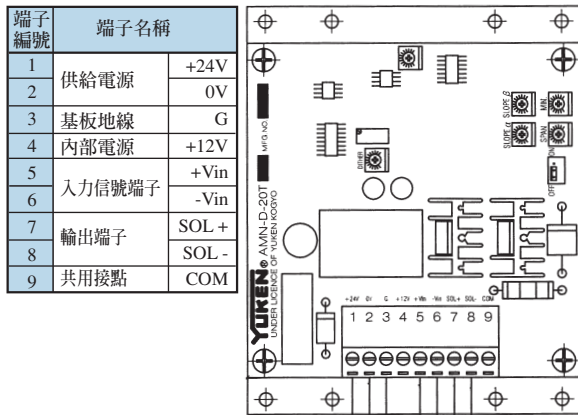

DC24V單獨電源
勿與電磁閥電源共用

壓力信號
Pressure Signal

流量控制用放大器 (SK1115-※-30T)

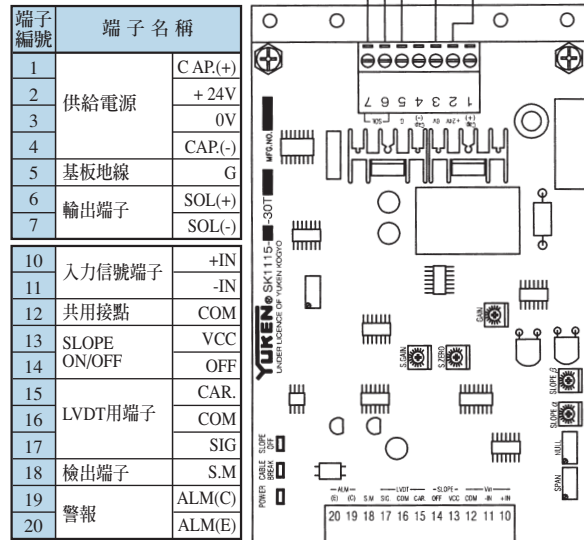

DC24V單獨電源
勿與電磁閥電源共用

SLOPE ON/OFF
流量信號
Flow Signal

端子編號	端子名稱	端子編號	端子名稱
	LVDI	放大器	
SIG.	1	17	
CAR.	2	15	
COM	3	16	

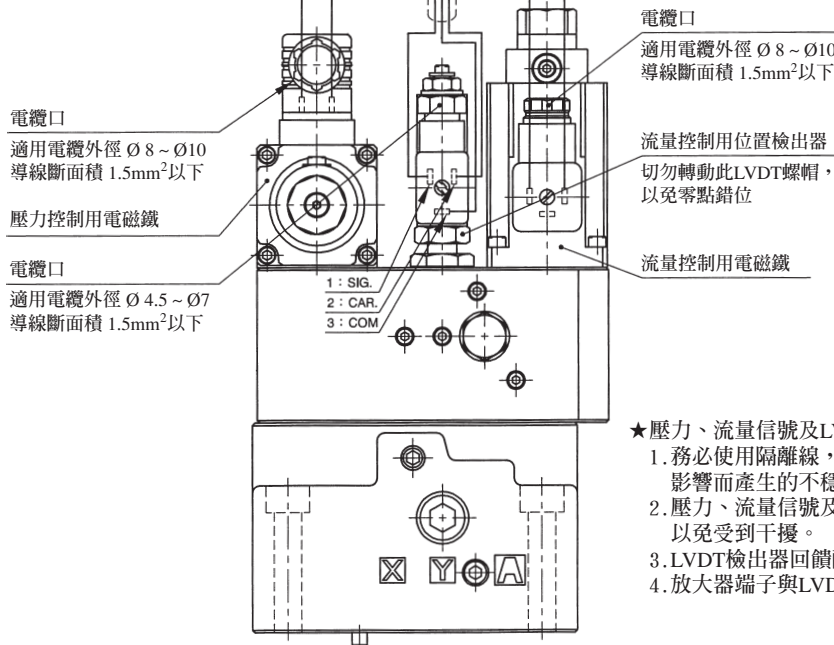

★壓力、流量信號及LVDT回饋配線注意：

- 務必使用隔離線，且接地線務必接地，以降低雜訊影響而產生的不穩定現象。
- 壓力、流量信號及LVDT回饋配線勿經過大電源邊，以免受到干擾。
- LVDT檢出器回饋配線儘可能縮短。
- 放大器端子與LVDT端子接線須搭配正確。

接線圖

Wiring Diagram

ELFB(C)G-03-※-L-接線圖

壓力控制用放大器 (AMN-D-L-20T)

端子編號	端子名稱	電壓
1	供給電源	+24V
2	基板地線	0V
3	內部電源	+12V
4	輸入信號端子	+Vin
5	輸出端子	SOL+
6	輸出端子	SOL-
7	共用接點	COM
8	CLOSE LOOP ON/OFF	+12V
9	壓力檢出器用端子	-5V
10	壓力檢出器用端子	COM
11	壓力檢出器用端子	SIG.

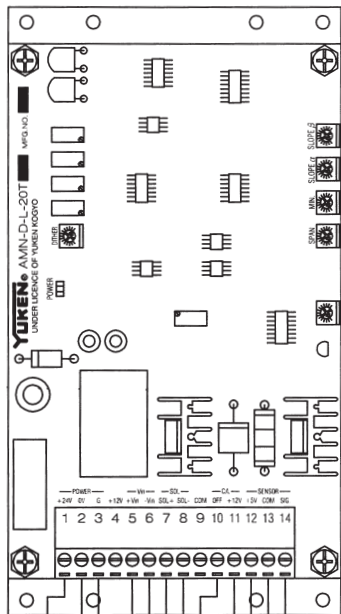

DC24V單獨電源
勿與電磁閥電源共用

壓力信號
Pressure Signal

CLOSE LOOP ON/OFF

流量控制用放大器 (SK1115-※-30T)

端子編號	端子名稱	電壓
1	供給電源	+24V
2	基板地線	0V
3	內部電源	+12V
4	輸入信號端子	+IN
5	輸出端子	SOL(+)
6	輸出端子	SOL(-)
7	共用接點	COM
8	CLOSE LOOP ON/OFF	+12V
9	壓力檢出器用端子	-5V
10	壓力檢出器用端子	COM
11	壓力檢出器用端子	SIG.
12	壓力檢出器用端子	S.M
13	壓力檢出器用端子	ALM(C)
14	壓力檢出器用端子	ALM(E)

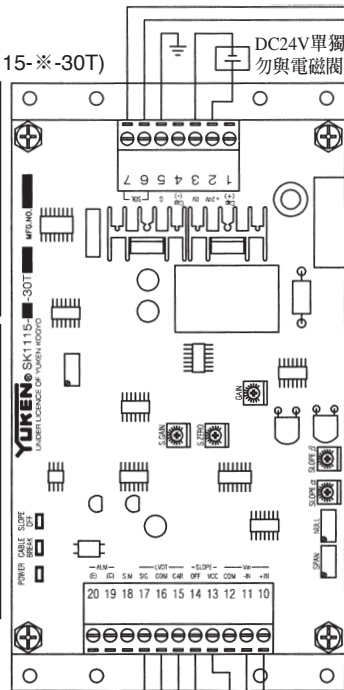

DC24V單獨電源
勿與電磁閥電源共用

流量信號
Flow Signal

端子編號	端子名稱	端子編號	放大器
SIG.	1	17	
CAR.	2	15	
COM	3	16	

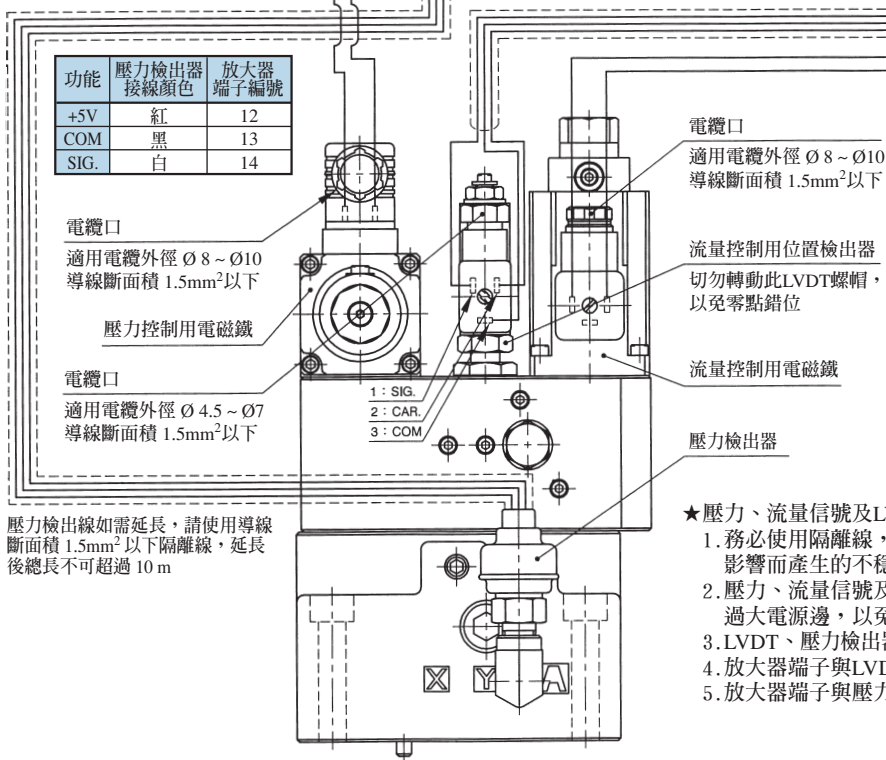

功能	壓力檢出器 接線顏色	放大器 端子編號
+5V	紅	12
COM	黑	13
SIG.	白	14

電纜口
適用電纜外徑 $\varnothing 8 \sim \varnothing 10$
導線斷面積 1.5mm^2 以下

壓力控制用電磁鐵

電纜口
適用電纜外徑 $\varnothing 4.5 \sim \varnothing 7$
導線斷面積 1.5mm^2 以下

電纜口
適用電纜外徑 $\varnothing 8 \sim \varnothing 10$
導線斷面積 1.5mm^2 以下

流量控制用位置檢出器
切勿轉動此LVDT螺帽，
以免零點錯位

流量控制用電磁鐵

壓力檢出器

壓力檢出線如需延長，請使用導線
斷面積 1.5mm^2 以下隔離線，延長
後總長不可超過 10 m

- ★壓力、流量信號及LVDT、壓力檢出器回饋配線注意：
- 務必使用隔離線，且接地線務必接地，以降低雜訊影響而產生的不穩定現象。
 - 壓力、流量信號及LVDT、壓力檢出器回饋配線勿經過大電源邊，以免受到干擾。
 - LVDT、壓力檢出器回饋配線儘可能縮短。
 - 放大器端子與LVDT端子接線須搭配正確。
 - 放大器端子與壓力檢出器接線須搭配正確。

電液比例控制閥

Proportional
Electro-Hydraulic Controls



接線圖

Wiring Diagram

ELFB(C)G-06-※-接線圖

流量控制用放大器 (SK1115-※-30T)

端子編號	端子名稱	
1	供給電源	CAP.(+)
2		+24V
3		0V
4		CAP.(-)
5	基板地線	G
6	輸出端子	SOL(+)
7		SOL(-)
10	入力信號端子	+IN
11		-IN
12	共用接點	COM
13	SLOPE	VCC
14	ON/OFF	OFF
15	LVDT用端子	CAR.
16		COM
17		SIG
18	檢出端子	S.M
19	警報	ALM(C)
20		ALM(E)

端子編號	端子名稱	端子編號	端子名稱
	LVDT		放大器
SIG.	1	17	
CAR.	2	15	
COM	3	16	

壓力控制用放大器 (AMN-D-20T)

端子編號	端子名稱	
1	供給電源	+24V
2		0V
3	基板地線	G
4	內部電源	+12V
5	入力信號端子	+Vin
6		-Vin
7	輸出端子	SOL +
8		SOL -
9	共用接點	COM

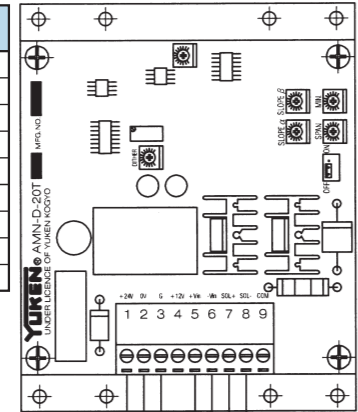

DC24V單獨電源
勿與電磁閥電源共用

壓力信號
Pressure Signal

電纜口
適用電纜外徑 $\phi 4.5 \sim \phi 7$
導線斷面積 1.5mm^2 以下

1: SIG.
2: CAR.
3: COM

流量控制用位置檢出器
切勿轉動此LVDT螺帽，
以免零點錯位

電纜口
適用電纜外徑 $\phi 8 \sim \phi 10$
導線斷面積 1.5mm^2 以下

流量控制用電磁鐵

壓力控制用電磁鐵

SLOPE
ON/OFF
流量信號
Flow Signal

★壓力、流量信號及LVDT回饋配線注意：

- 務必使用隔離線，且接地線務必接地，以降低雜訊影響而產生的不穩定現象。
- 壓力、流量信號及LVDT回饋配線勿經過大電源邊，以免受到干擾。
- LVDT檢出器回饋配線儘可能縮短。
- 放大器端子與LVDT端子接線須搭配正確。

接線圖

Wiring Diagram

ELFB(C)G-06-※-L-接線圖

流量控制用放大器 (SK1115-※-30T)

端子編號	端子名稱	說明
1	C AP(+)	
2	供給電源	+24V
3		0V
4	基板地線	CAP(-)
5		G
6	輸出端子	SOL(+)
7		SOL(-)
10	入力信號端子	+IN
11		-IN
12	共用接點	COM
13	SLOPE ON/OFF	VCC
14		OFF
15	LVDT用端子	CAR.
16		COM
17		SIG
18	檢出端子	S.M
19	警報	ALM(C)
20		ALM(E)

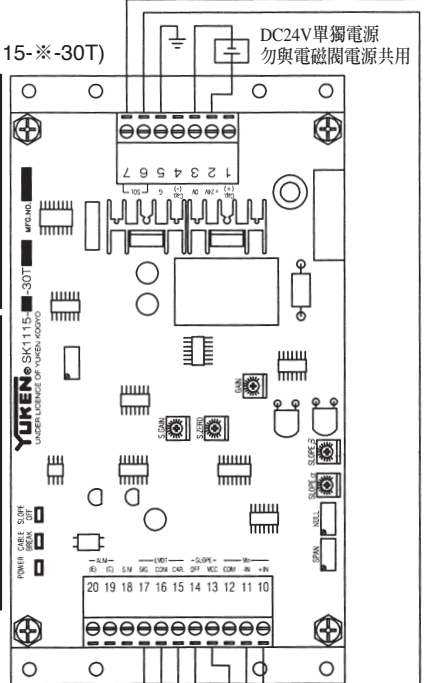

端子編號	端子名稱	端子編號	放大器
SIG.	1	17	
CAR.	2	15	
COM	3	16	

壓力控制用放大器 (AMN-D-L-20T)

端子編號	端子名稱	說明
1	供給電源	+24V
2		0V
3	基板地線	G
4	內部電源	+12V
5	入力信號端子	+Vin
6		-Vin
7	輸出端子	SOL +
8		SOL -
9	共用接點	COM
10	CLOSE LOOP ON/OFF	OFF
11		+12V
12	壓力檢出器用	+5V
13	端子	COM
14		SIG.

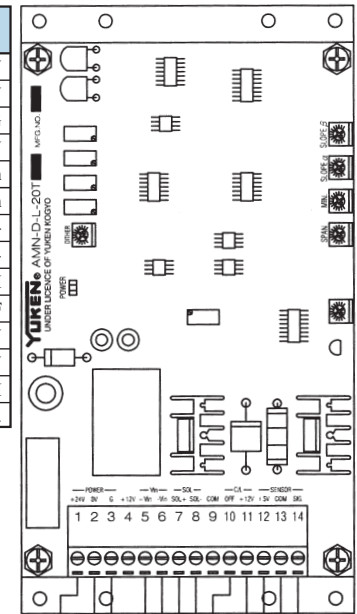

DC24V單獨電源
勿與電磁閥電源共用

壓力信號
Pressure Signal

流量信號
Flow Signal

電纜口
適用電纜外徑 $\varnothing 4.5 \sim \varnothing 7$
導線斷面積 1.5mm²以下

電纜口
適用電纜外徑 $\varnothing 8 \sim \varnothing 10$
導線斷面積 1.5mm²以下

流量控制用電磁鐵

壓力控制用電磁鐵

1: SIG.
2: CAR.
3: COM

流量控制用位置檢出器
切勿轉動此LVDT螺帽，
以免零點錯位

壓力檢出器

功能	壓力檢出器 接線顏色	放大器 端子編號
+5V	紅	12
COM	黑	13
SIG.	白	14

壓力檢出線如需延長，請使用導線斷面積 1.5mm² 以下
隔離線，延長後總長不可超過 10 m

- ★壓力、流量信號及LVDT、壓力檢出器回饋配線注意：
- 務必使用隔離線，且接地線務必接地，以降低雜訊影響而產生的不穩定現象。
 - 壓力、流量信號及LVDT、壓力檢出器回饋配線勿經過大電源邊，以免受到干擾。
 - LVDT、壓力檢出器回饋配線儘可能縮短。
 - 放大器端子與LVDT端子接線須搭配正確。
 - 放大器端子與壓力檢出器接線須搭配正確。